

INDIVIDUELLE ANSCHLÜSSE
FÜR ALLE GRÖßEN

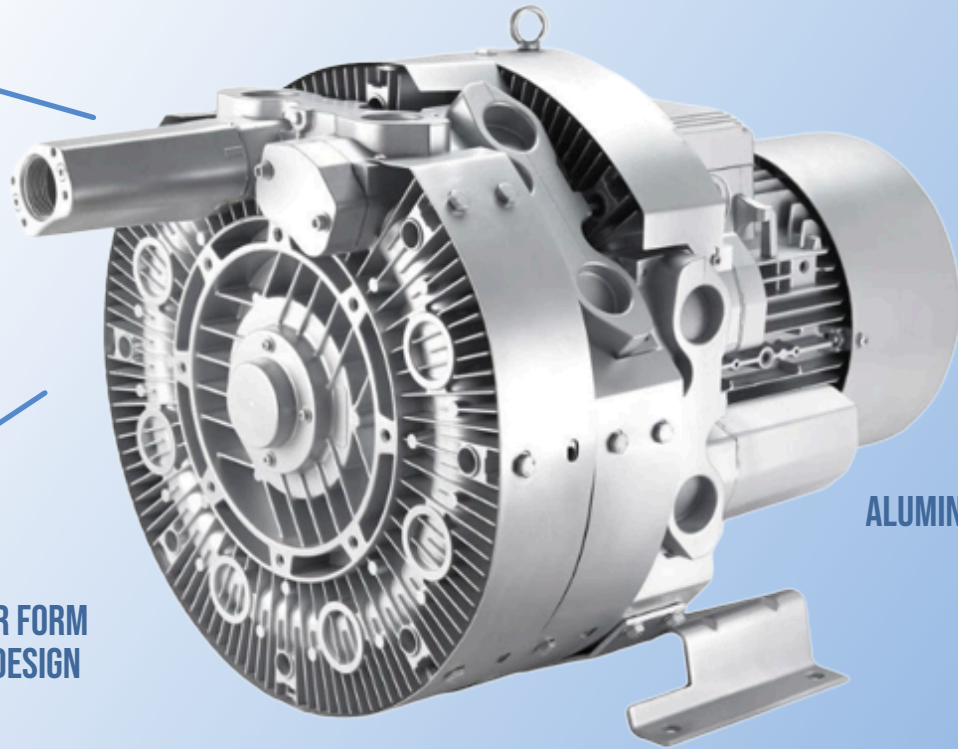

HOCHDRUCK IN KOMPAKTER FORM
UND BERÜHRUNGSOSEM DESIGN

ALUMINIUMDRUCKGUSS-
GEHÄUSE

RINGGEBLÄSE HT_KLASSE

IDEAL FÜR HOHEN
DIFFERENZIALDRUCK
VERFÜGBAR IN IE1, IE2, IE3
SOWIE OPTIONAL
FU-GESTEUERT

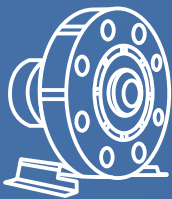

VERFÜGBAR ALS EINS-, ZWEI-
UND DREISTUFIGER-
HOCHDRUCK-RINGVERDICHTER

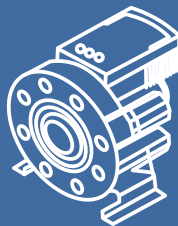

HT-KLASSE MIT INTEGRIERTEM FU
ALS DEZENTRALE
INSTALLATIONS-LÖSUNG



LAUFRÄDER IN
OFFENER SCHAUFELGEOMETRIE
MIT AXIALSPIEL

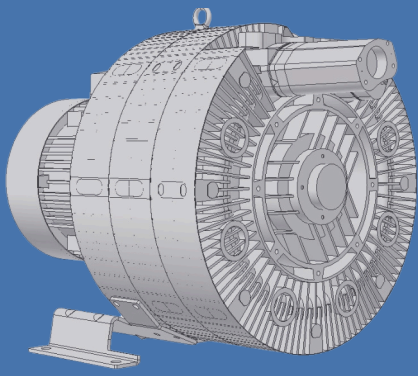

DREISTUFIGES HOCHDRUCK- RINGGEBLÄSE

- 3 Laufäder (Reihenschaltung)
für dreistufigen Hochdruck



ZWEISTUFIGER HOCHDRUCK- RINGVERDICHTER

- 2 Laufäder (Reihenschaltung)
für zweistufigen Hochdruck

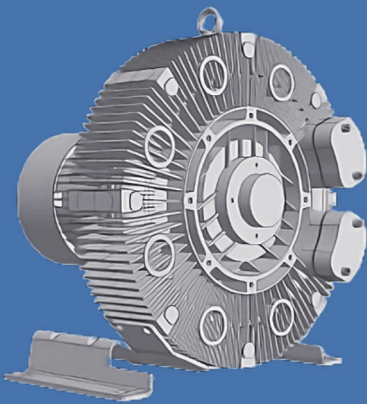

EINSTUFIGE HOCHDRUCK- RINGVERDICHTER

- Laufrad für normalen Hochdruck
- Geeignet für Über- und/oder Unterdruckanwendungen
- Integrierter Schallämpfer, Saug- und Abgasseite
- Externes Kugellager
- Material in Aluminium-Druckgussausführung
- Standardlackierung in RAL 9006 Silber
- Die Motoren entsprechen den europäischen Normen EN 60034(ff.)
- Schutzart mindestens IP55 und Isolationsklasse F
- Mehrbereichs-Spannungsausführung 50 und 60 Hz
- Energieeffizienzklasse nach IE1 IE2 IE3
- Horizontaler und vertikaler Einbau

HT IE1 50Hz ÜBERSICHT

VAKUUM

DRUCK

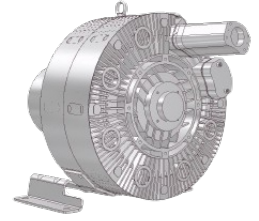

ANWENDUNGSSPEZIFISCHE
AUSFÜHRUNGEN, ERGÄNZT
DURCH ABGESTIMMTES ZUBEHÖR

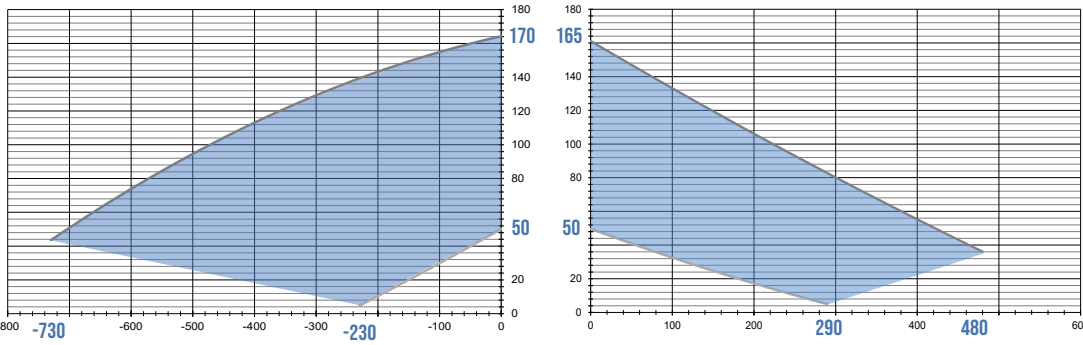

HT IE2 50Hz ÜBERSICHT

VAKUUM

DRUCK



HOCHEFFIZIENTE VORWÄRTS
GEKRÜMMTE LAUFRÄDER
DURCH OFFENE
SCHAUFELGEOMETRIE

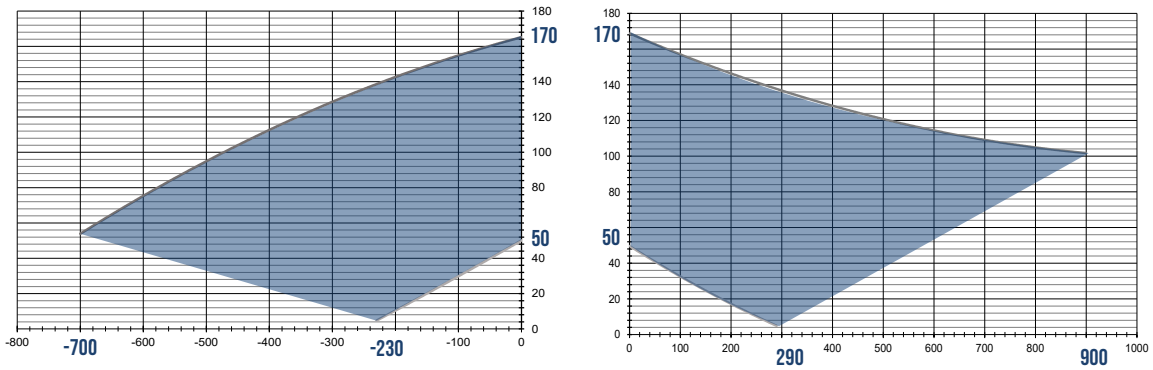

HT FU - ÜBERSICHT

VAKUUM

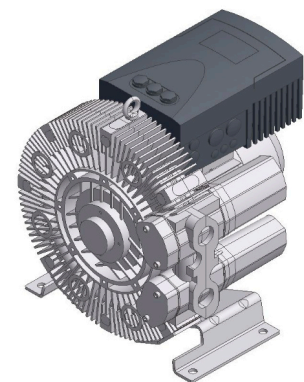

HT-KLASSE MIT INTEGRIERTEM
FU ALS DEZENTRALE
INSTALLATIONS-LÖSUNG

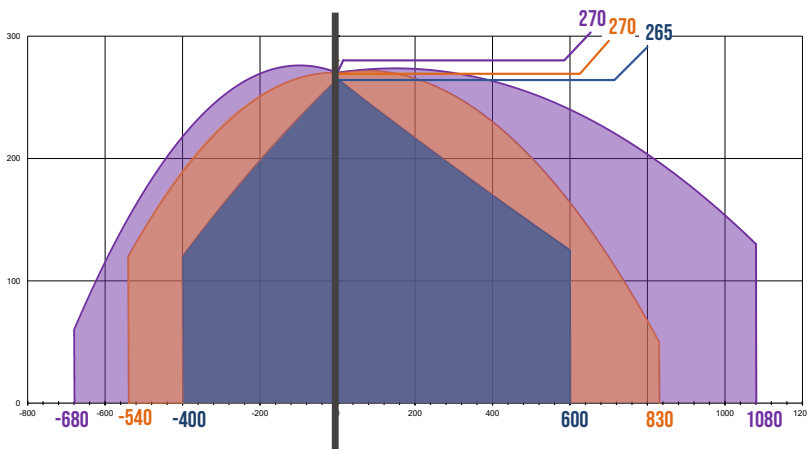

KUNDENSPEZIFISCHE
AUSFÜHRUNGEN
SIND MÖGLICH



WETRAVENT
STARTSEITE



WIR HELFEN IHNEN GERNE!

Profitieren Sie von unserem umfangreichen Leistungsspektrum

Unsere Mitarbeiter helfen Ihnen in allen Bereichen weiter. Gerne unterstützen wir Sie auch direkt vor Ort.

Kontaktieren Sie uns telefonisch
07042-2893-200 oder per E-Mail an
info@wetravent.de
Wir freuen uns auf Ihre Anfrage!

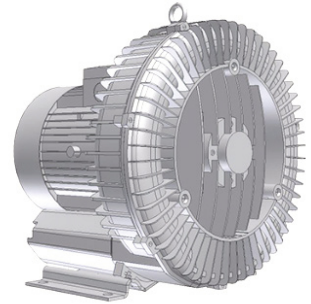

KUNDENORIENTIERTE LÖSUNGEN
DURCH KOMPETENTES PERSONAL
UND LANGJÄHRIGER ERFAHRUNG MIT
ALLEN BRANCHEN

Wetravent bildet zusammen mit seinen Vertriebs- und Servicepartnern ein umfangreiches weltweites Netz an Gebietsrepräsentanten.



 **ANSCHRIFT**
Am Fuchsloch 3
71665 Vaihingen an der Enz
Deutschland

 **KONTAKT**
Tel. +49-(0)7042-2893-200
Fax +49-(0)7042-2893-209
Mail info@wetravent.de

WETRAVENT
AIR PRODUCTS

www.wetravent.de